

**HOBART**



**FUX COMPACT**

**HOBART BACKDISKMASKIN FUX COMPACT**



**FUX COMPACT  
MED BACKVÄNDARE**

[www.hobartfoster.se](http://www.hobartfoster.se)

# HOBART FUX COMPACT BACKDISKMASKIN

UPP TILL 300 BACKAR PER TIMME



Den stora luckan gör maskinen lättåtkomlig vid rengöring.

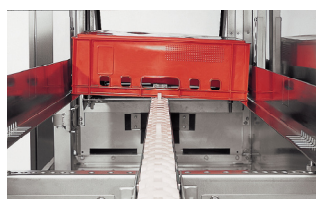

Transportbandets konstruktion gör att backarna lutar för att få bättre avrinning.



Skölj- och disktemperaturer kan lätt avläsas.

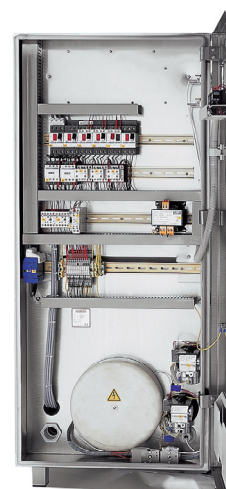

Maskinens el box är väl tilltagen och separerad från den våta sektionen.



Sidodiskarmar förbättrar diskresultat.



Enkel kontrollpanel med on/off-brytare och möjlighet att välja två bandhastigheter.



Smutsavvisande övre- och nedre diskarmar.

## SPECIFIKATION

TEKNISK DATA	FUX COMPACT
Mått mm	3000 x 800/940 x 1480 / 2285
Teoretisk kapacitet	max 300 backar / timme
Slutsköljning	justerbar 250 - 300 l / t
Genomströmmare	18 kW
Tankvärme	12 kW
Pumpmotor	2,2 kW 900 l / min
Elanslutning	400/50/3/N
Innerbredd	612 mm
Innerhöjd	440 mm
Bandhastighet	300 / 150 backar per timme
Backstorlek mm	350-600 x 600 x 420 ( max höjd)
Tankvolym	135 liter
Backvändare	extra utrustning
Torkmedelspump	extra utrustning
Diskmedelspump	extra utrustning
Mobil version	extra utrustning
Huvudbrytare	ingår
Ljudnivå	78 dB(A)
Vikt	400 kg

## INSTALLATION

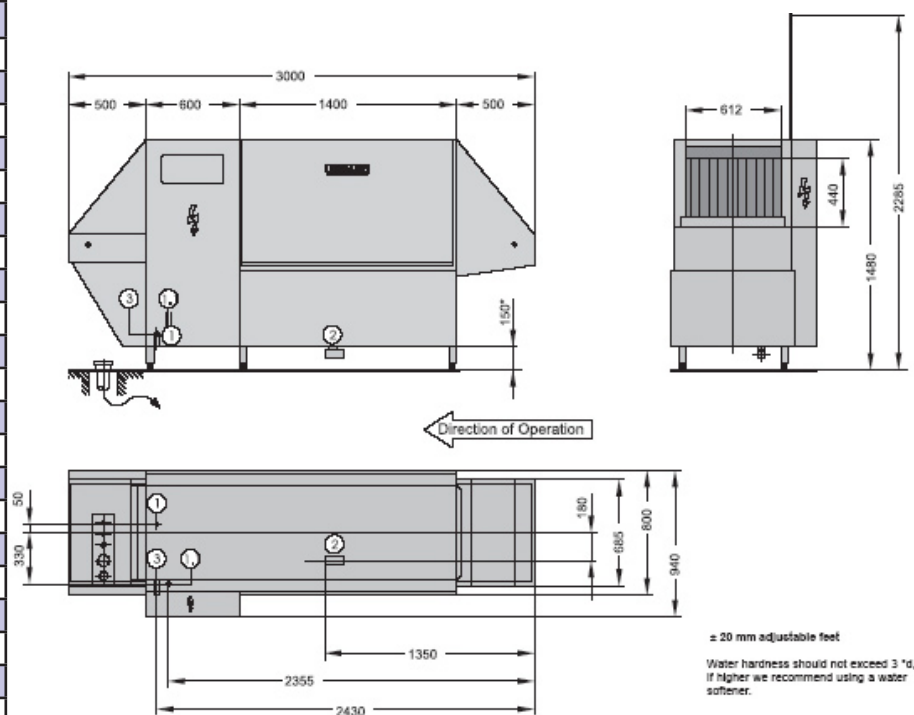

Vi reserverar oss rättigheten att ändra specifikationerna.

br\_fuxcompact.indd - maj 2004

**Hobart Foster Scandinavia**  
Box 2101  
196 02 Kungsängen

Tel 08-584 50 920  
Fax 08-584 50 929  
E-post: sales@hobartfoster.se

