

HOBART



AMX 900

HOBART AMX, AMXX, AUXX HUVDISKMASKINER



AUXX 1300

www.hobartfoster.se

HOBART AMX, AMXX och AUXX DISKMASKINER

HOBART DISKMASKINER - FULL UTRUSTADE REDAN VID LEVERANS

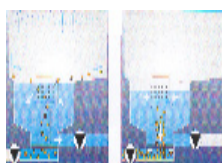

Hobart AMX diskmaskiner har GENIUS-X självrengörande filtersystem för bästa diskresultat

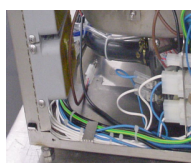

Inbyggd tömnings- och tryckstegringspump. Inbyggd disk- och torkmedelsdosering beroende på modell



Djupdragen tank för god hygien och lätt rengöring. Automatisk rengöringsprogram



Elkabel, vatten- och avloppslang ingår. Doseringsslangar färdigt inkopplade ingår i maskinen beroende på modell



Kontrollpanelen är integrerad i huven. Huv med hel baksida bevarar värmen och reducerar energiförlusten i Hobart huvdiskmaskiner



Huven kan stängas utan att maskinen startas. Start sker först när man trycker ner handtaget. Detta för att undvika start av tom maskin



Aquastop för extra säkerhet. Vattenslangen är trycklös när maskinen ej används



Tankvärmare samt temperaturavkännare är placerade utanför tanken

SPECIFIKATION

INSTALLATION

TEKNISK DATA	AMX900-10(-11)	AMXX1300-10(-11)	AUXX1300-10(-11)
Mått mm	635 x 742 x 1510/1955	635 x 742 x 1510/1955	635 x 742 x 1510/1955
Teoretisk kapacitet	60 korgar / timme	70 korgar / timme	70 korgar / timme
Vattenförbrukning	3,2 l / korg	3,2 l / korg	3,2 l / korg
Genomströmmare	9,0 kW	18,0 kW	18,0 kW
Tankvärme	0,5 kW	0,5 kW	0,5 kW
Pumpmotor	0,73 kW	1,1 kW	3,2 kW
Diskpump	370 l / min	740 l / min	1150 l / min
Max effekt	9,9 kW	19,3 kW	21,4 kW
Elanslutning	400/50/3/N	400/50/3/N	400/50/3/N
Tankvolym	30 liter	42 liter	42 liter
Innerhöjd	440 mm	440 mm	440 mm
Korgstorlek mm	500 x 00, 530 x 530	500 x 500, 530 x 530	500 x 500, 530 x 530
Program i sek	60 / 90 / 120	52 / 75 / 120	52 / 90 / 240
Grovdiskprogram	nej	nej	ingår
Torkmedelspump	ingår	ingår	ingår
Diskmedelspump	för flytande diskmedel	för flytande diskmedel	för flytande diskmedel
Isolerad huv	(AMX900-11)	(AMXX1300-11)	(AUXX1300-11)
Tömningspump	ingår	ingår	ingår
Tryckstegringspump	ingår	ingår	ingår
Genius-X	ingår	ingår	ingår
Diskkorgar	bestick- och tallrikskorg	bestick- och 2 x tallrikskorg	bestick- och 2 x tallrikskorg
Installationskit	ingår	ingår	ingår
Vikt	120 kg	130 kg	140 kg

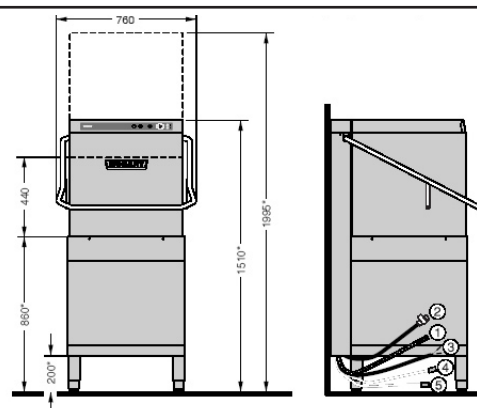

- 1 Avloppssläng 1,5 m \varnothing 24 mm invändigt
- 2 Anslutningssläng vatten 1,5 m, 3/4" max. + 60°C inkl. aquastop
- 3 Elkabel 1,5 m
- 4 Släng för torkmedel 1,5 m
- 5 Släng för flytande diskmedel 1,5 m

*)Justerbara fötter (h= 820 - 900 mm)

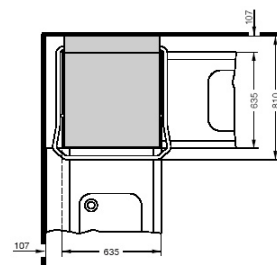

Vi reserverar oss rättigheten att ändra specifikationerna.

br_amx.indd - sep 2005

Hobart Foster Scandinavia
Box 2101
196 02 Kungsängen

Tel 08-584 50 920
Fax 08-584 50 929
E-post: sales@hobartfoster.se

